

Apilador con conductor a pie 1,0 toneladas



BT tyro

SHE100



Apilador con conductor a pie

Especificaciones de las carretillas					SHE100	
Identificación	1.2	Modelo			SHE100	
	1.3	Desplazamiento			$h_{23} = 2900$	$h_{23} = 3600$
	1.4	Tipo de operario			Batería	
	1.5	Capacidad de carga/carga nominal	Q	kg	Conductor acompañante	
	1.6	Centro de carga	c	mm	1000	
	1.8	Distancia de carga, centro del eje de impulsión hasta la horquilla	x	mm	600	
	1.9	Distancia entre ejes	y	mm	760	
Peso	2.1	Peso de trabajo		kg	1147	
	2.2	Carga de eje, con carga delantera/trasera		kg	565	594
	2.3	Carga de eje, sin carga delantera/trasera		kg	565/1000	575 / 1019
Ruedas	3.1	Ruedas			Poliuretano	
	3.2	Tamaño de rueda, delantera	\emptyset x anchura	mm	210x70	
	3.3	Tamaño de rueda, trasera	\emptyset x anchura	mm	84 x 93	
	3.4	Ruedas adicionales, medidas	\emptyset x anchura	mm	100 x 50	
	3.5	Ruedas, número delantera/trasera (x = ruedas de impulsión)			1x + 1 / 2	
	3.6	Ancho de vía, delantera	b_{10}	mm	550	
	3.7	Ancho de vía, trasera	b_{11}	mm	400 / 515	
Medidas	4.2	Altura de mástil bajado	h_1	mm	1930	2280
	4.3	Altura de elevación libre	h_2	mm	-	-
	4.4	Altura de elevación	h_3	mm	2814	3514
	4.5	Altura de mástil extendido	h_4	mm	3337	4037
	4.9	Altura del timón en posición de desplazamiento, mín./máx.	h_{14}	mm	710 / 1150	
	4.15	Altura, horquilla bajada	h_{13}	mm	86	
	4.19	Longitud total	l_1	mm	1710	
	4.20	Longitud al frente de las horquillas	l_2	mm	560	
	4.21	Anchura total	b_1	mm	800	
	4.22	Medidas de horquilla	s/e/l	mm	60 / 180 / 1150	
	4.25	Anchura total de las horquillas	b_5	mm	570	
	4.32	Espacio sobre el suelo, centro de la distancia entre ejes	m_2	mm	30	
	4.34.1	Anchura de pasillo de trabajo para palets 1000x1200 transversal	A_{st}	mm	2197	
	4.34.2	Anchura de pasillo de trabajo para palets 800x1200 longitudinal	A_{st}	mm	2145	
4.35	Radio de giro	W_a	mm	1350		
Rendimiento	5.1	Velocidad de desplazamiento, con/sin carga		km/h	4,2 / 4,5	
	5.2	Velocidad de elevación, con/sin carga		m/s	0,11 / 0,16	
	5.3	Velocidad de descenso, con/sin carga		m/s	0,13 / 0,11	
	5.8	Capacidad máx. de ascenso en pendientes, con/sin carga		%	5/10	
	5.10	Freno de servicio			Electromagnético	
Motor eléctrico	6.1	Clasificación del motor de tracción S2 60 min		kW	0.65	
	6.2	Clasificación del motor de elevación a S3 7,5%		kW	2.2	
	6.4	Tensión de batería/capacidad nominal K5		V/Ah	24 / 60	
	6.5	Peso de la batería +/- 5 %		kg	19	
	6.6	Consumo de energía según el ciclo EN16796		kWh/h	0.47	
	Otros	8.1	Tipo de control de conducción			Control de velocidad CC
8.4		Nivel de sonido para el oído del conductor de acuerdo a la norma EN 12 053		dB (A)	<70	

El rendimiento y las medidas de la carretilla son nominales y están sujetas a las tolerancias.
Los productos y las especificaciones de Toyota Material Handling están sujetos a cambios sin previo aviso.

Dimensiones del mástil

BT tyro

SHE100			Dúplex Tele	
h_{23}	Altura de elevación ($h_{13}+h_3$)	mm	2900	3600
h_3	Elevación	mm	2814	3514
h_1	Altura, mástil abajo	mm	1930	2280
h_2	Elevación libre, suelo a parte superior de las horquillas	mm	-	-
h_4	Altura, mástil extendido	mm	3337	4037

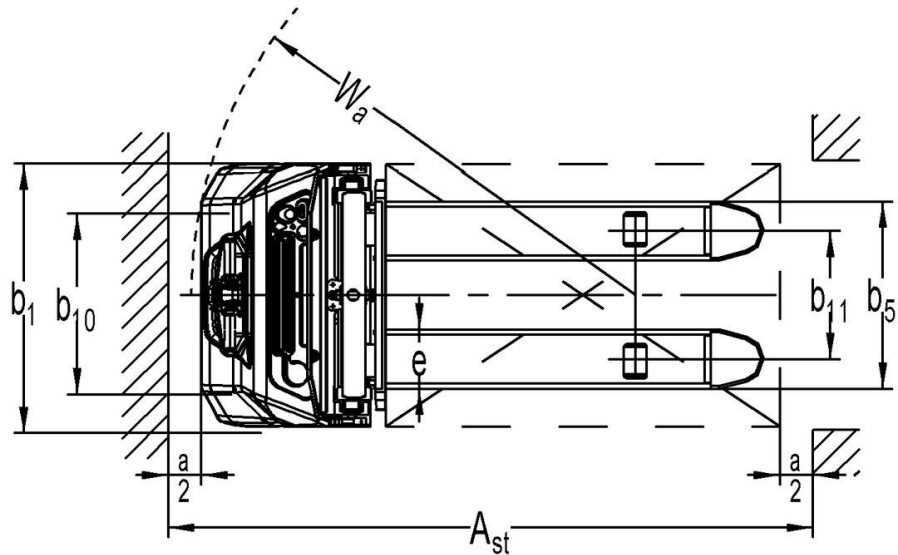
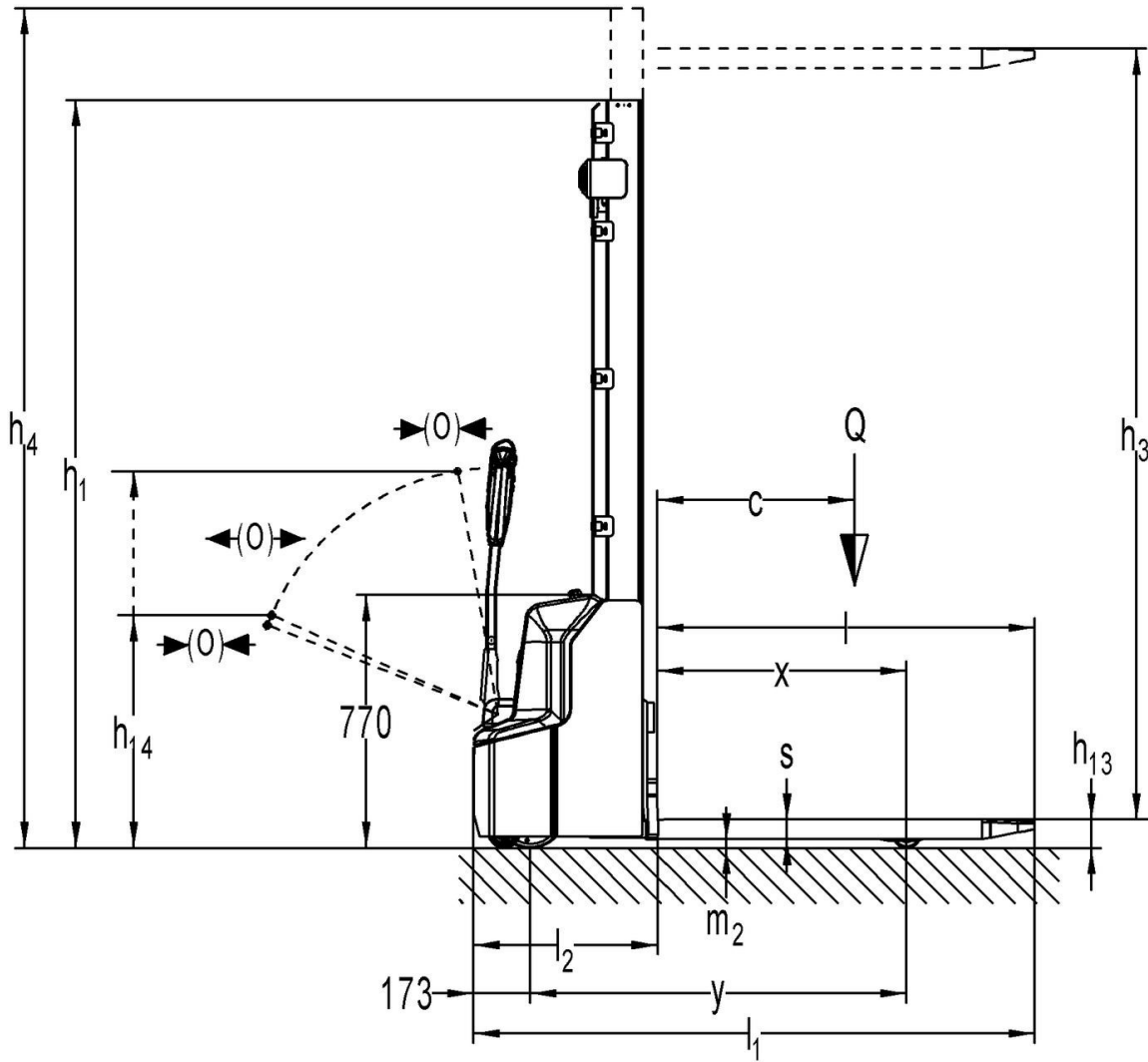

Características de la carretilla:

- Batería de iones de litio y cargador integrados con conexión por toma de corriente
- Dimensiones compactas (longitud de la carretilla: 560 mm, altura del chasis: 770 mm)
- Altura de elevación máxima 3600 mm
- Visibilidad a través del mástil: excelente visibilidad sobre las horquillas
- Bajo consumo de energía: gracias al bajo peso y a la tecnología Li-Ion
- Brazo de dirección central
- Mando del timón ergonómico e intuitivo que incluye modo tortuga y botón de seguridad
- Pantalla informativa sobre el estado de la carretilla, contador de horas, códigos de error y estado de la batería
- Arranque con código PIN
- Reducción de la velocidad en las curvas
- Desconexión automática
- Compartimentos de almacenamiento

